

12
11
10
9
8
7
6
5
4
3
2
1
0 [cm]

Firma Fakro nie podaje szczegółowej instalacji kontaktronu, a jedynie podpowiada miejsca instalacji.

Firma Fakro nie bierze odpowiedzialności za montaż kontaktronów i tym samym nie ponosi żadnej odpowiedzialności na skutek włamania lub uszkodzenia okna przy montażu kontaktronów.



kontaktron-montaż

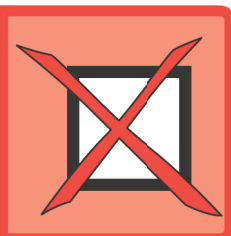
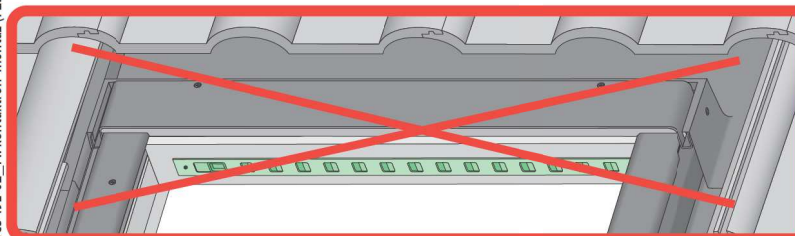
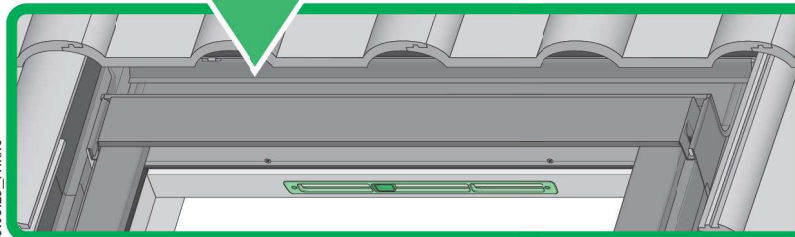
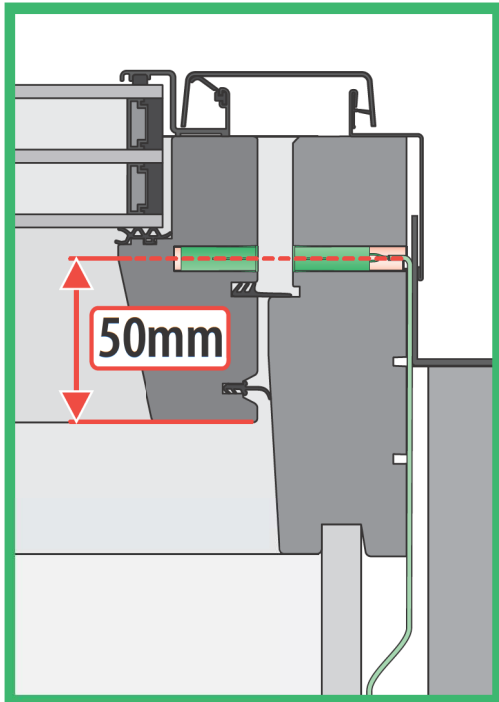
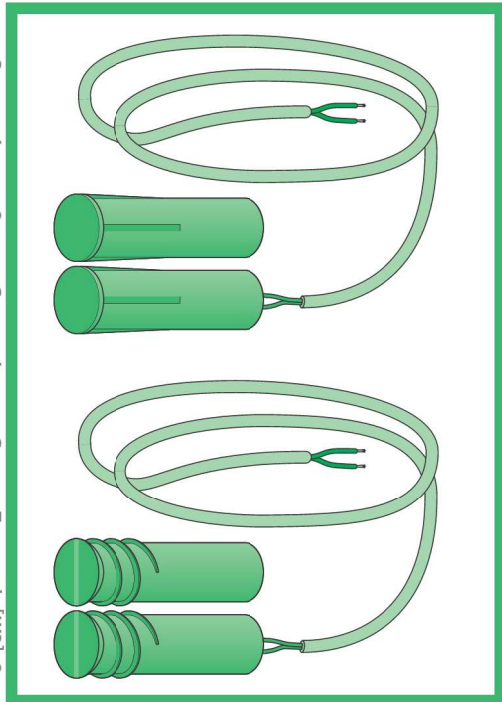

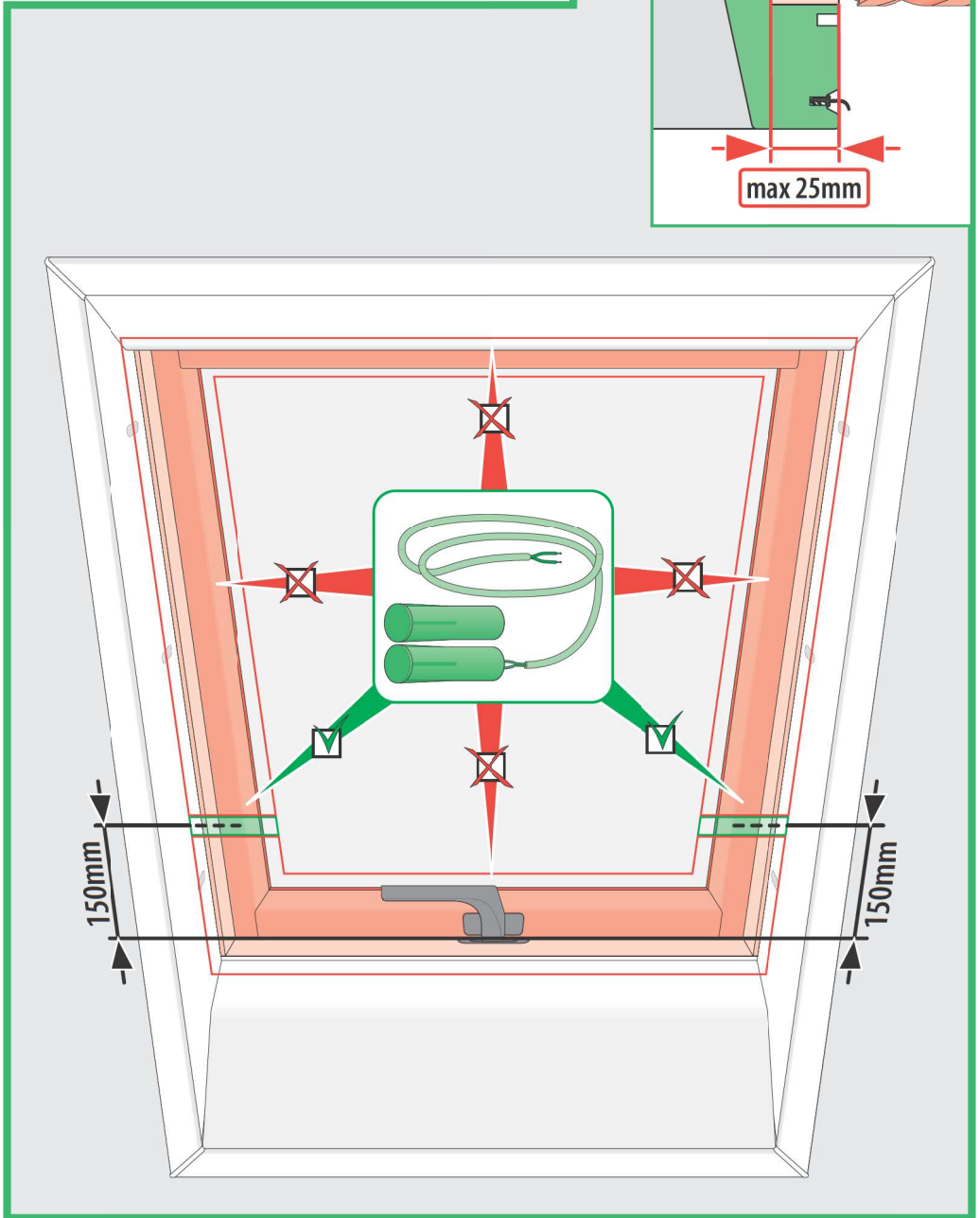
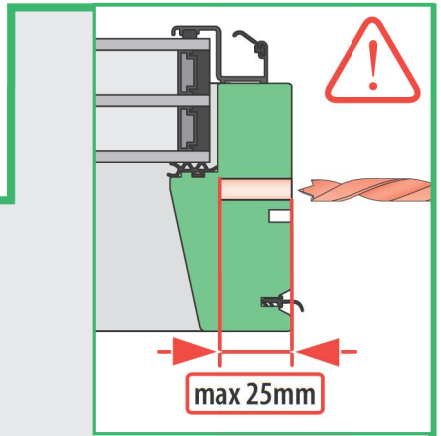
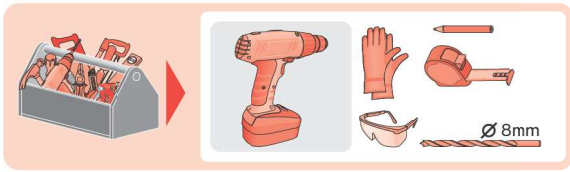

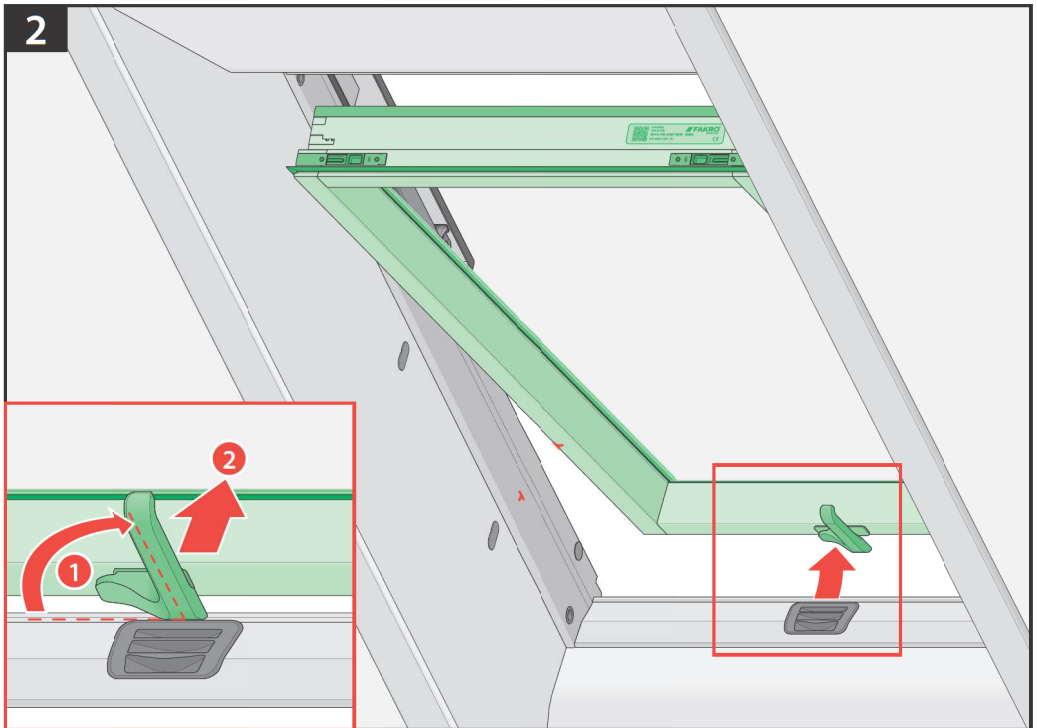
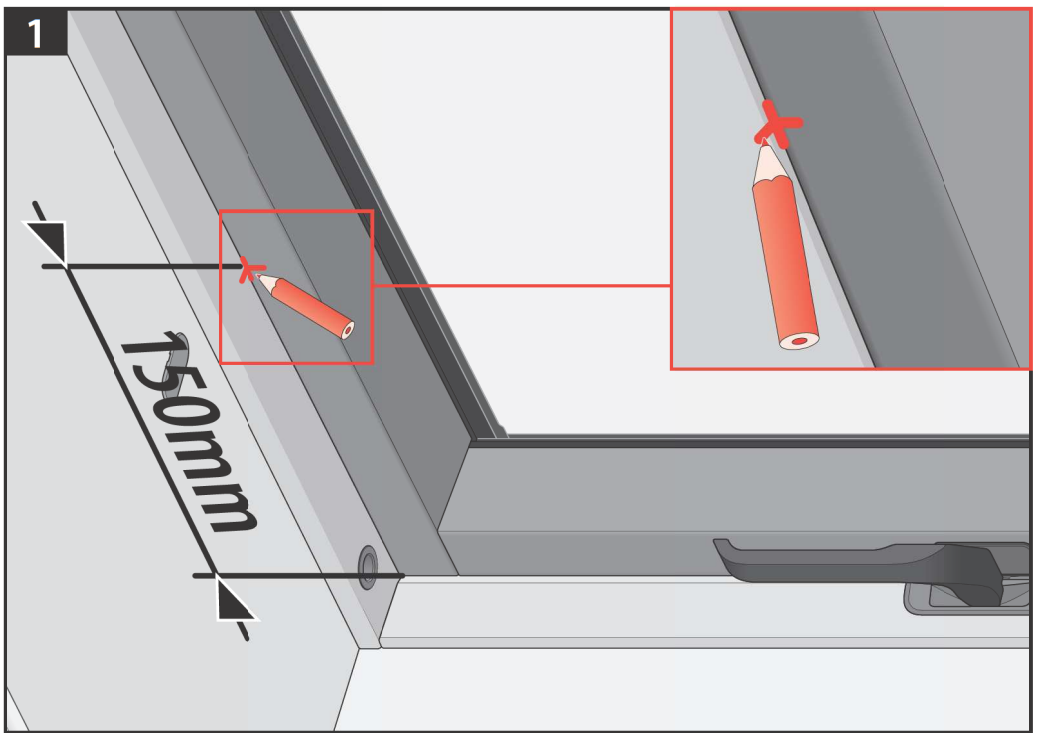

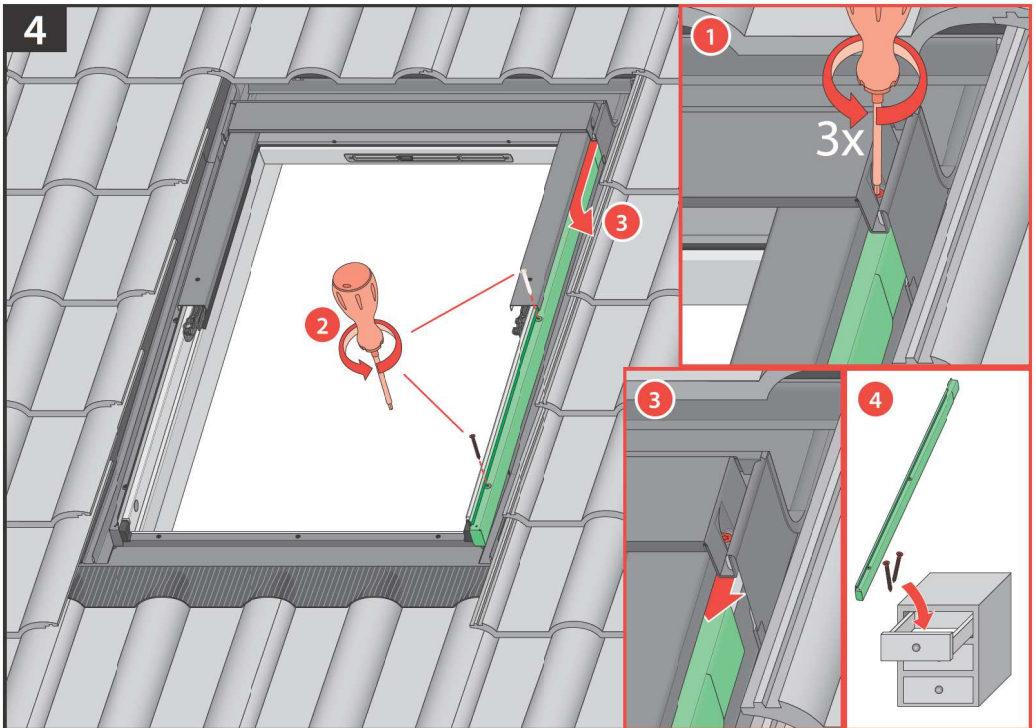
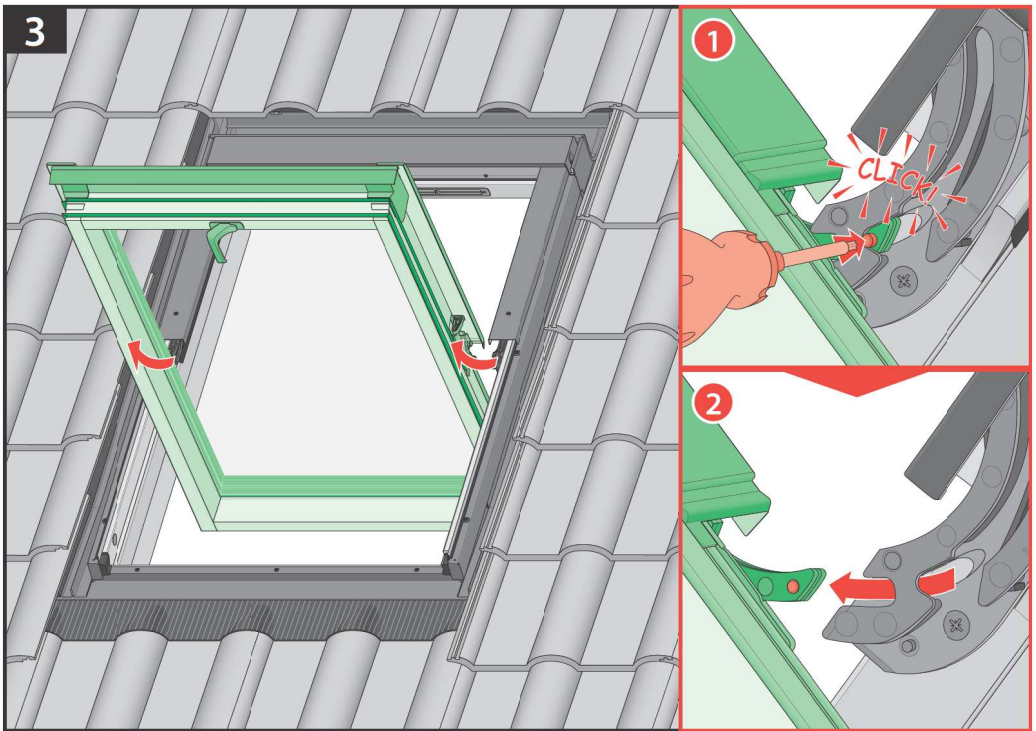

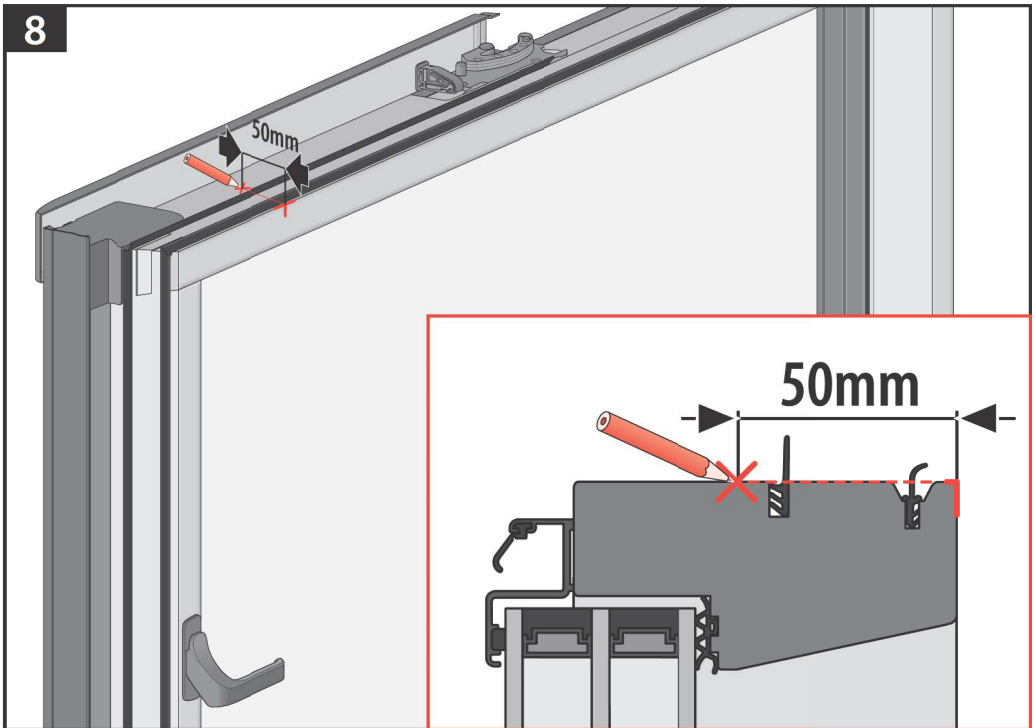
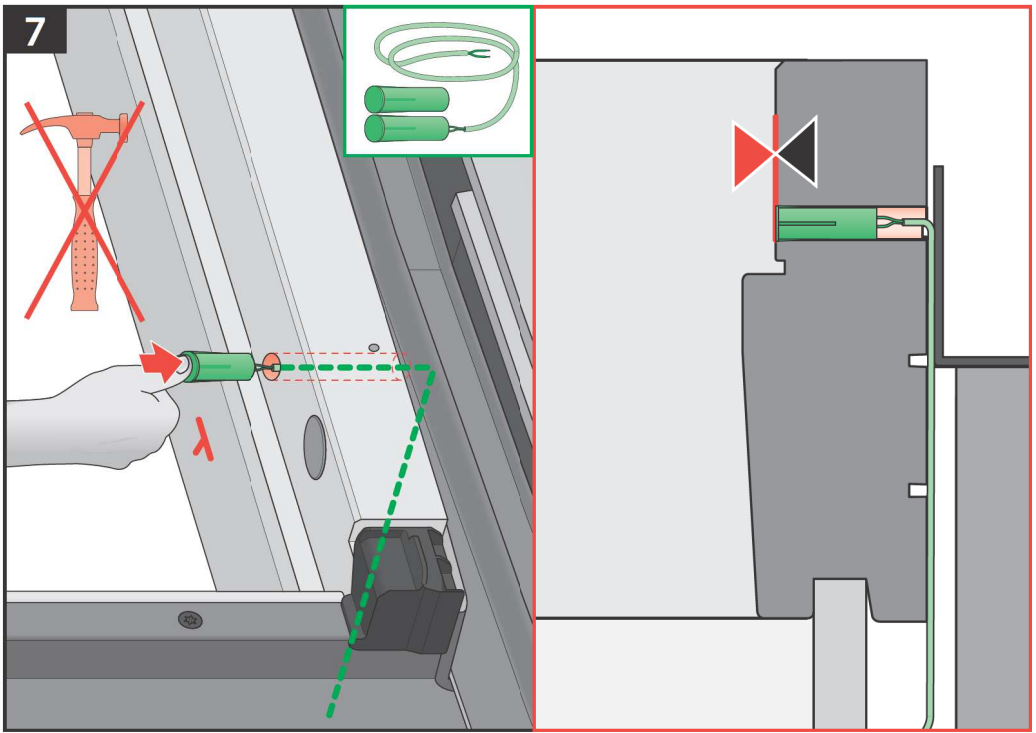

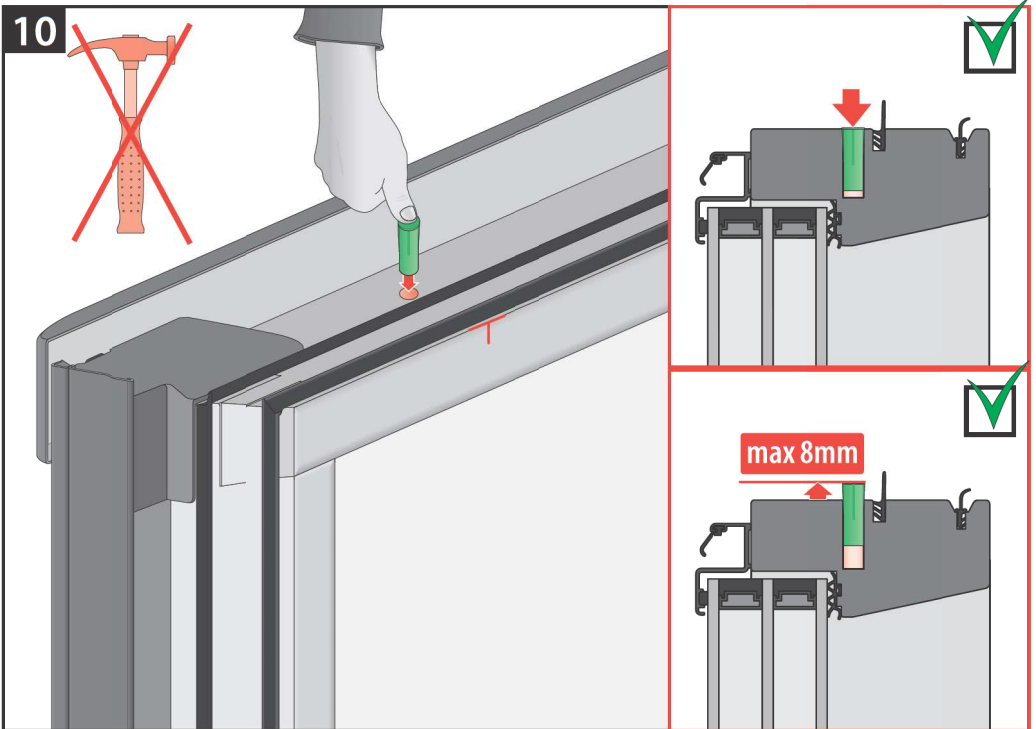
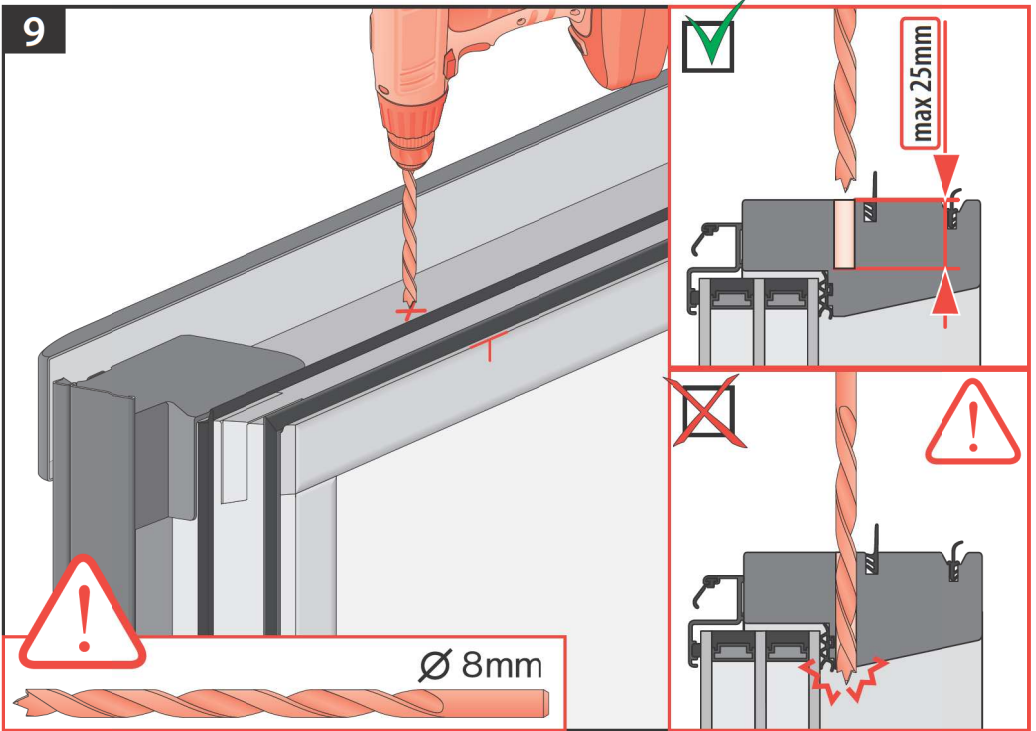

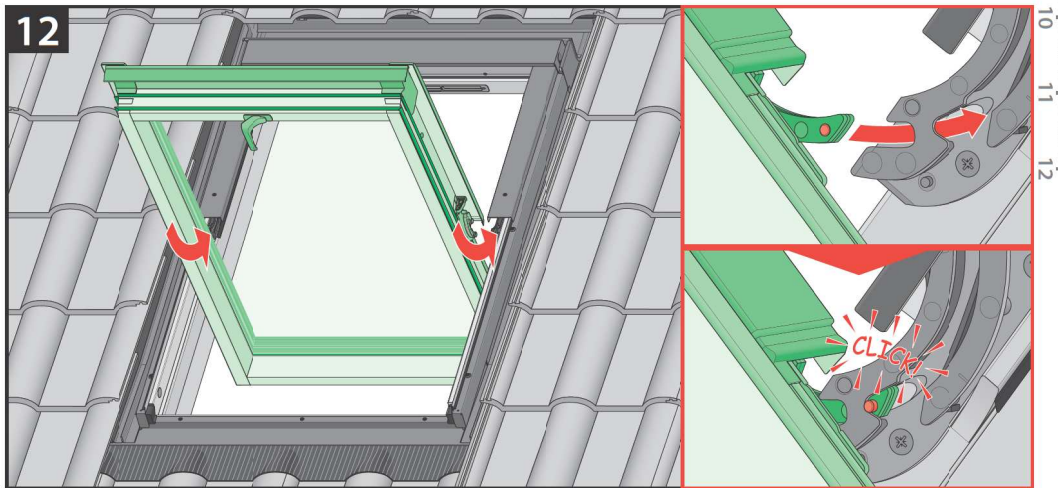
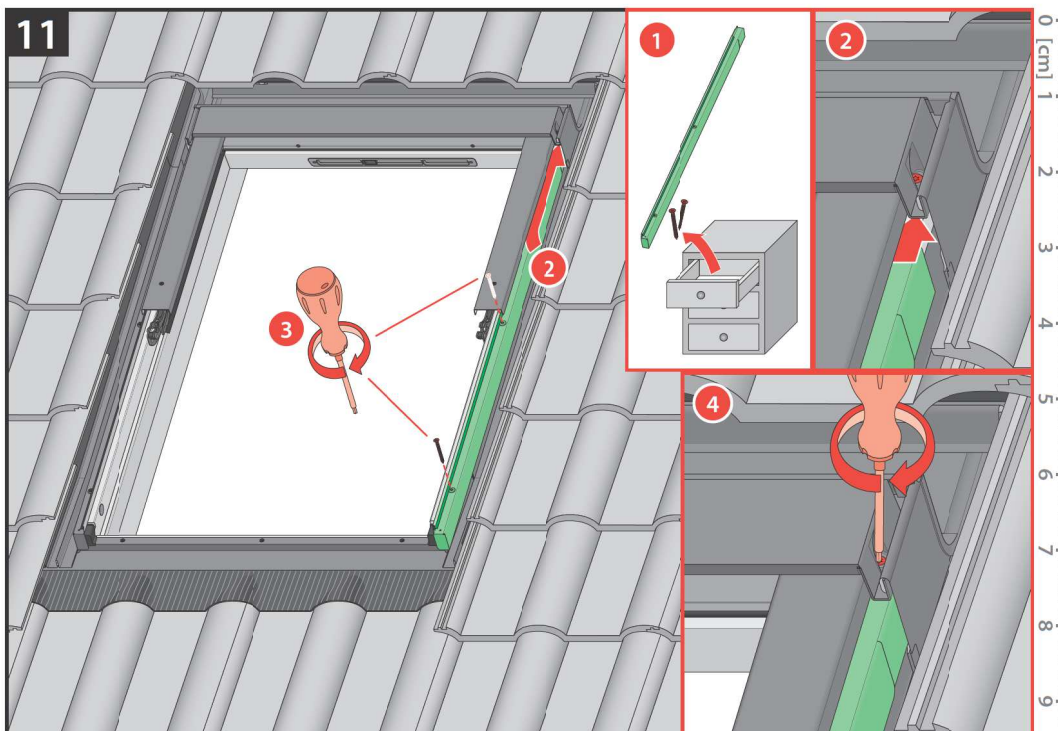

BG	Производител и Продавач не носят отговорност за неспазване на съответните закони, строителни норми и кодификация за безопасност от пожарна опасност, здравеопазване, молнияземки или собственост на земята.	LT	Gamintojas ir pardavėjas nepisima jokios atsakomybės už tai, kad gamintojas, architektas, montuotojas ar pastato savininkas nesilaiko galiojančių šalių, taisyklių ir saugos reikalavimų.
CZ	Výrobce ani prodávce nenesou žádnou odpovědnost za neudržení příslušných právních zákonů, stavebních předpisů a bezpečnostních požadavků uživatelem výrobků, architektem, montážním nebo vlastním budov.	LV	Kolktajs un mazumtītājs neuzņemas atbildību par likumu, noteikumu un drošības prasību neievērošanu, no produkta lietotāja, arhitekta, uzstādītāja vai ēkas paštiekļa puses.
DE	Hersteller und Verkäufer übernehmen keine Haftung für Nichtbeachtung entsprechender Rechts- und Bauvorschriften sowie Sicherheitsanforderungen seitens Produktbenutzers, Architekten, Monteure oder Gebäudebesitzer.	NL	De fabrikant en verkoper zijn niet aansprakelijk voor gevolgen bij het niet opvolgen van toepasselijke wetten, bouwbesluiten en veiligheidsvoorschriften door de gebruiker van het product, de architect, de installateur of de eigenaar van het gebouw.
EE	Tootja ja müüja ei vastuta toote kasutaja, arhitekti, paigaldaja või hoone omaniku poolt kehtivate seaduste, määruste ja ohutusnõuete mittejärgmise eest.	PL	Producent i Sprzedawca nie ponosi żadnej odpowiedzialności za nieprzeżegnanie stosownych przepisów prawa, przepisów budowlanych i wymogów bezpieczeństwa przez użytkownika produktu, architekta, montażystę lub właściciela budynku.
ES	El fabricante y el vendedor no tienen ninguna responsabilidad por el incumplimiento de la ley vigente, normas de construcción y exigencias de seguridad por parte del usuario del producto, arquitecto, instalador o el propietario del edificio.	PT	O fabricante e o vendedor não têm nenhuma responsabilidade pelo o não cumprimento da lei, códigos de construção e as exigências de segurança por parte do usuário do produto, arquiteto, instalador ou proprietário do edifício.
FR	Le fabricant et le vendeur ne prend aucune responsabilité de ne pas respecter les lois applicables, les règlements sur les bâtiments et les exigences de sécurité par l'utilisateur du produit, l'architecte, l'installateur ou le propriétaire du bâtiment.	RO	Nici producătorul, nici distribuitorul nu își vor asuma niciun fel de răspundere pentru neapăsarea legilor în vigoare, a legilor din domeniul construcțiilor sau a măsurilor de siguranță impuse utilizatorilor produsului, arhitecților, montajului sau proprietarilor clădirii.
GB	Manufacturer and Seller shall bear no liability for failure to comply with the applicable laws, building codes and safety equipment by the user of the product, architect, fitter or owner of the building.	RU	В случае несоблюдения армита проем, монтажом или владельцем здания строительных правил и норм безопасности ответ: ответственность с производителя и продавца снимается.
HU	A gyártó és a forgalmazó nem vállal semmiféle felelősséget a vonatkozó törvényi, építési és biztonsági előírások, termékhatalmazások, építési előírások vagy épületrendelkezések által be nem tartásáért.	SI	Proizvajalec in prodajalec ne preuzemata odgovornosti za neupoštevane ustreznih pravnih in gradbenih ppepisov ter varnostnih zahtev s strani uporabnika izdelka, projektanta, montažerja ali lastnika objekta.
IT	Il Produttore e il Venditore non potranno essere ritenuti responsabili per il mancato rispetto, da parte dell'utente del prodotto, de progettista, dell'installatore o del proprietario dell'edificio, delle leggi vigenti, nonché dei regolamenti edilizi e di quelli relativi alla sicurezza.	SK	Výrobca a predávca nenesú žiadnu zodpovednosť za neudržanie príslušných ustanovení zákona, stavebných predpisov a bezpečnostných požadavkov užívateľom výrobkov, architektom, montážnym alebo majiteľom objektu.